

# ПАСПОРТ

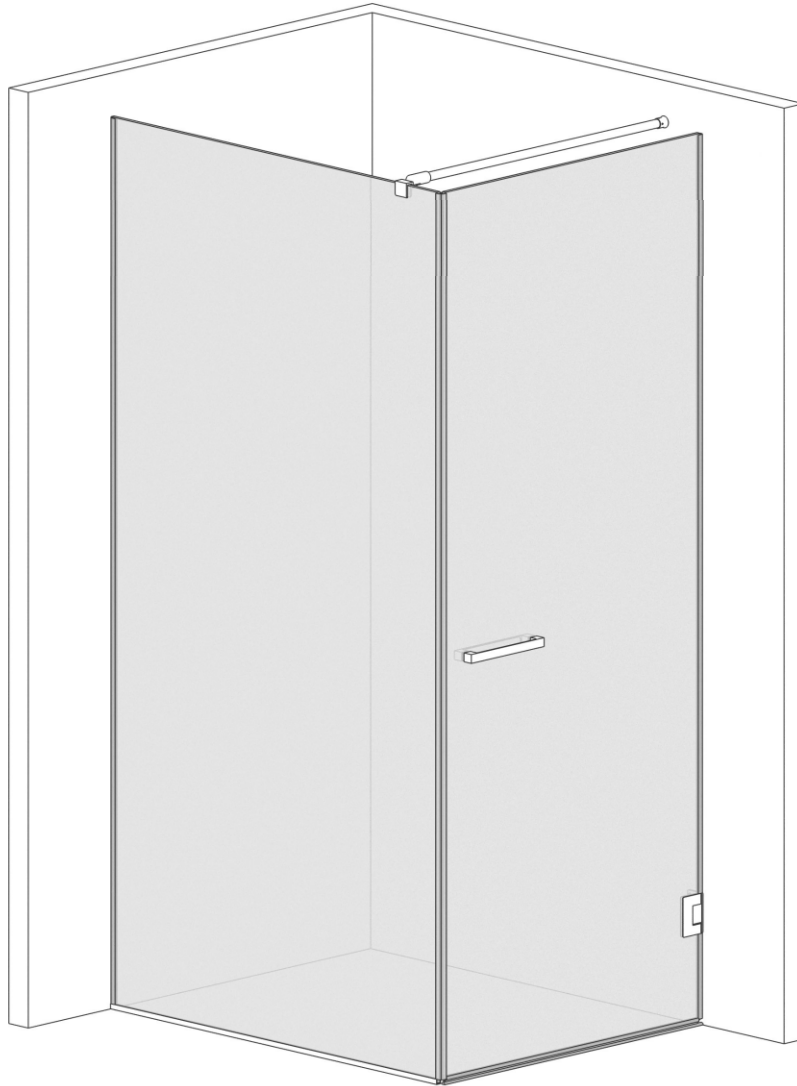

**led MIRROR & SHOWER box**



# MILAN

## Душова кабіна

Інструкція по монтажу

В інструкції наведений приклад  
профільного монтажу  
правого варіанта

## ШАНОВНИЙ ПОКУПЕЦЬ!

Ми дякуємо Вам за придбання Душової kabіни ТМ Liberta та впевнені, що вона виправдає всі Ваші очікування.

Душова kabіна може використовуватися як в побутових, так і в комерційних умовах. У будь-якому випадку, її монтування буде простим та безпечним, а використання принесе задоволення і користь для здоров'я Вам та Вашій сім'ї.

Придбаний Вами виріб виготовлений відповідно до сучасних європейських технічних стандартів, відповідає необхідним будівельним і санітарним нормам, адаптовано для експлуатації в Україні.

Будь ласка, уважно ознайомтесь з цією інструкцією по монтуванню та експлуатації Душової kabіни, для забезпечення виробу максимально зручного та ефективного монтування, використання та обслуговування.

Компанія-виробник ТМ Liberta лишає за собою право не повідомляти користувача про внесення якісних змін до конструкції виробу.

Дякуємо за Ваш вибір!

### **УВАГА!**

Монтування Душової kabіни повинне виконуватись кваліфікованими фахівцями.

Перед початком монтування необхідно уважно ознайомитись з даною інструкцією та перевірити комплектність і цілісність виробу.

Компанія-виробник ТМ Liberta не несе відповідальності за дефекти, виявлені на вже встановлених виробках.

Перед монтуванням обов'язково перевірити, чи відповідає вигляд, розміри і колір виробу Вашим побажанням.

У випадку, якщо Душова kabіна доставлена з холодного середовища в тепле приміщення, монтаж проводити через деякий час, щоб виріб прийняв температуру приміщення.

Душова kabіна призначена для побутового використання усередині приміщення.

Елементи упаковки (пластикові куточки, металеві скріпки) можуть бути потенційно небезпечні для дітей, тому відразу ж після монтування Душової kabіни приберіть їх в недоступне для дітей місце.

Регулярно, з періодичністю не менше 1 раз у 6 місяців, проводьте зовнішній огляд душової kabіни, підтягніть усі кріплення. У випадку некоректної роботи будь якого механізму, негайно повідомте виробника зручним для вас засобом.

Для забезпечення герметичності Душової kabіни, підрізання ущільнювачів та поріжка можливе на місці, під час монтування kabіни.

Час повного висихання силікона складає не менше 12 годин. Користуватися Душовою kabіною дозволяється тільки після закінчення цього терміну.

Дотримуйтесь умов гарантії.

### **ЗАБОРОНЕНО!**

Встановлювати Душову kabіну на вулиці.

Використовувати Душову kabіну не за призначенням.

Чистити Душову kabіну абразивними і агресивними миючими засобами.

### **ПОВСЯКДЕННИЙ ДОГЛЯД.**

Використовуйте звичайні рідкі миючі засоби та м'яку тканину для прибирання Душової kabіни.

Заборонено користуватися миючими засобами, що містять ацетон, аміак, органічні розчинники та дезинфікуючими засобами що містять формальдегід.

Для поліровки і наведення блиску можна користуватися спеціально призначеними для цього засобами.

Осад і наліт, що залишаються від води, з поверхні kabіни краще видалити, змочивши м'яку тканину в теплом лимонному соці або оцті.

Металеві частини Душової kabіни легко протріть м'якою вовняною тканиною.

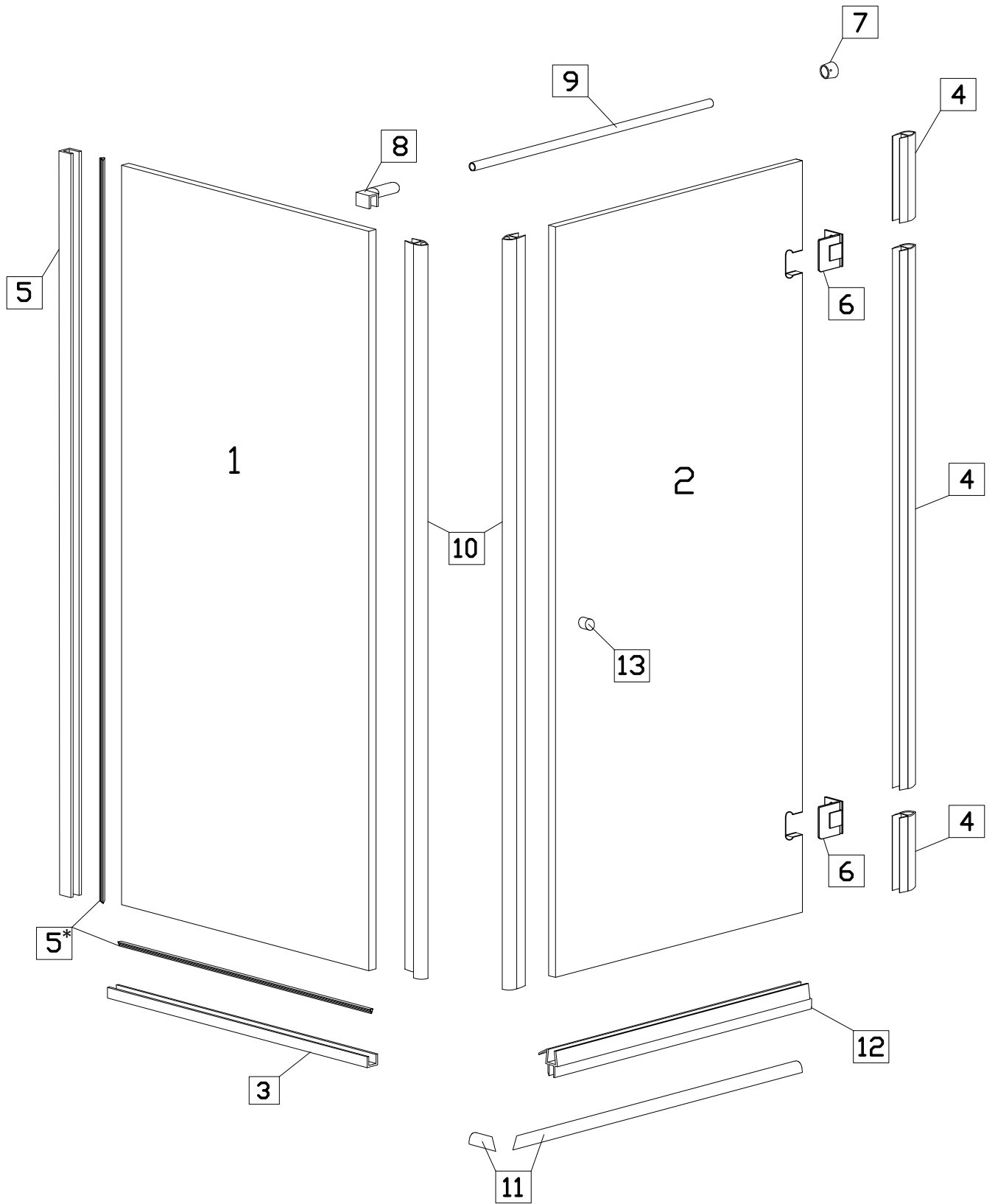

## СПЕЦИФІКАЦІЯ Душова кабіна MILAN

№	Позначення	Найменування	Шт
1		скло	1
2			1
3		профіль на підлогу	1
4		ущільнювач	3
5		профіль на стіну	1
5*		ущільнювач профіля	2
6		петля	2
7		кріплення стіна-стабілізатор	1
8		кріплення скло-стабілізатор	1
9		стабілізатор	1
10		магнітний ущільнювач	2
11		поріжок	1
12		ущільнювач з відливом	1
13		ручка кругла	1
13*		ручка квадратна	1
13*		ручка рейлінг	1
14*		шпилька	1
15*		втулка	1
16*		шайба	1
17		заглушка	1
18		дюбель 8x40	7
19		шуруп 4,5x50	6
21		шуруп 4,0x40	1
22		дюбель 6x35	11
23		шуруп 3,0x35	11
24		підкладка 10мм	4
25		шаблон 15x15	2

\* при купівлі виробу у даній комплектації

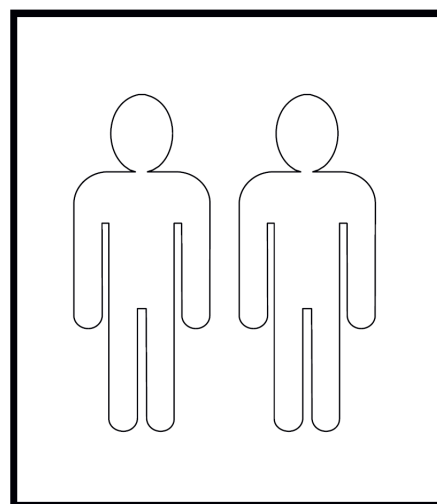
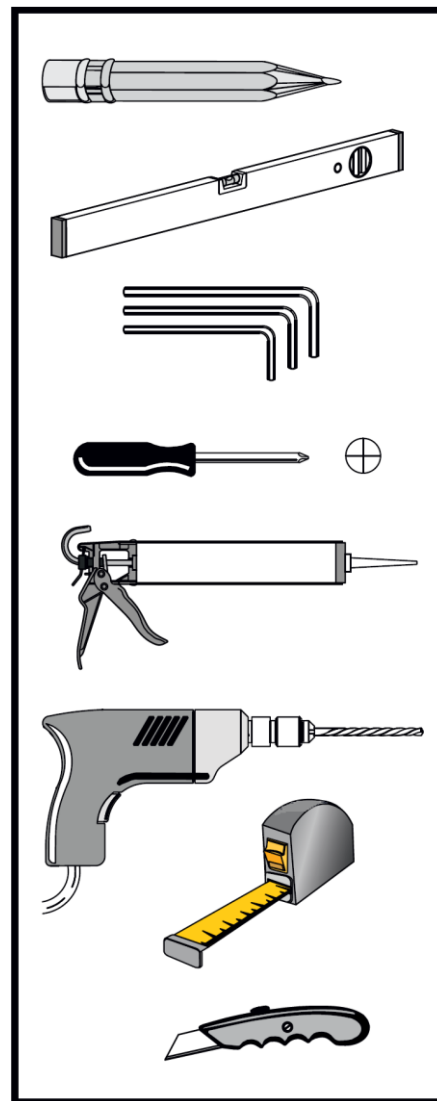

## Встановлення профілей бокової стінки.

1.1. Визначте відстань розміщення зовнішньої сторони підлогового профіля №3 від стіни. Ця відстань дорівнює розміру ширини дверей вашої душової kabіни, що вказана у назві. Наприклад, якщо ви придбали душову kabіну з назвою *Душова kabіна Liberta «MILAN» прозора, двері 800 R, стінка 1000, ручка Круглий knob, тримач накідний, h 2000* - це означає, що відстань від стіни до зовнішньої сторони підлогового профіля №3 дорівнює 800мм.

Притисніть підлоговий профіль до стіни під прямим кутом (мал. 1).

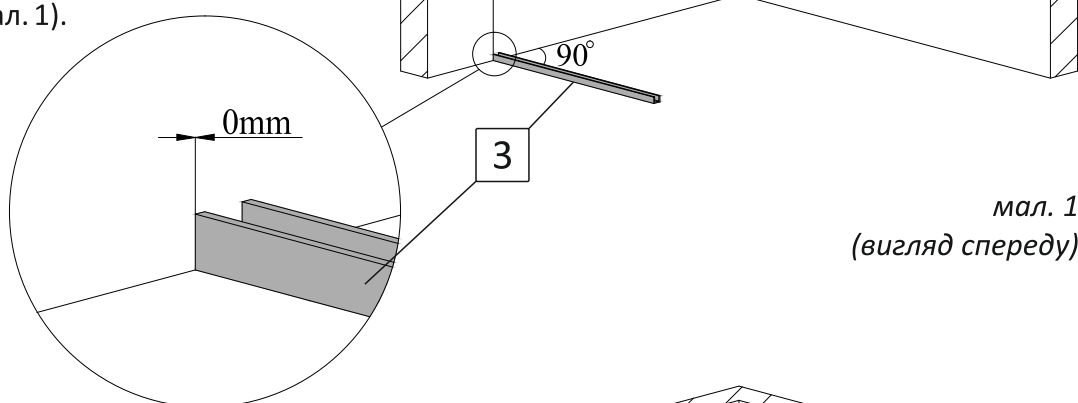

мал. 1  
(вигляд спереду)

1.2. Відмітьте положення профіля №3 на підлозі крізь отвори на ньому (мал. 2).

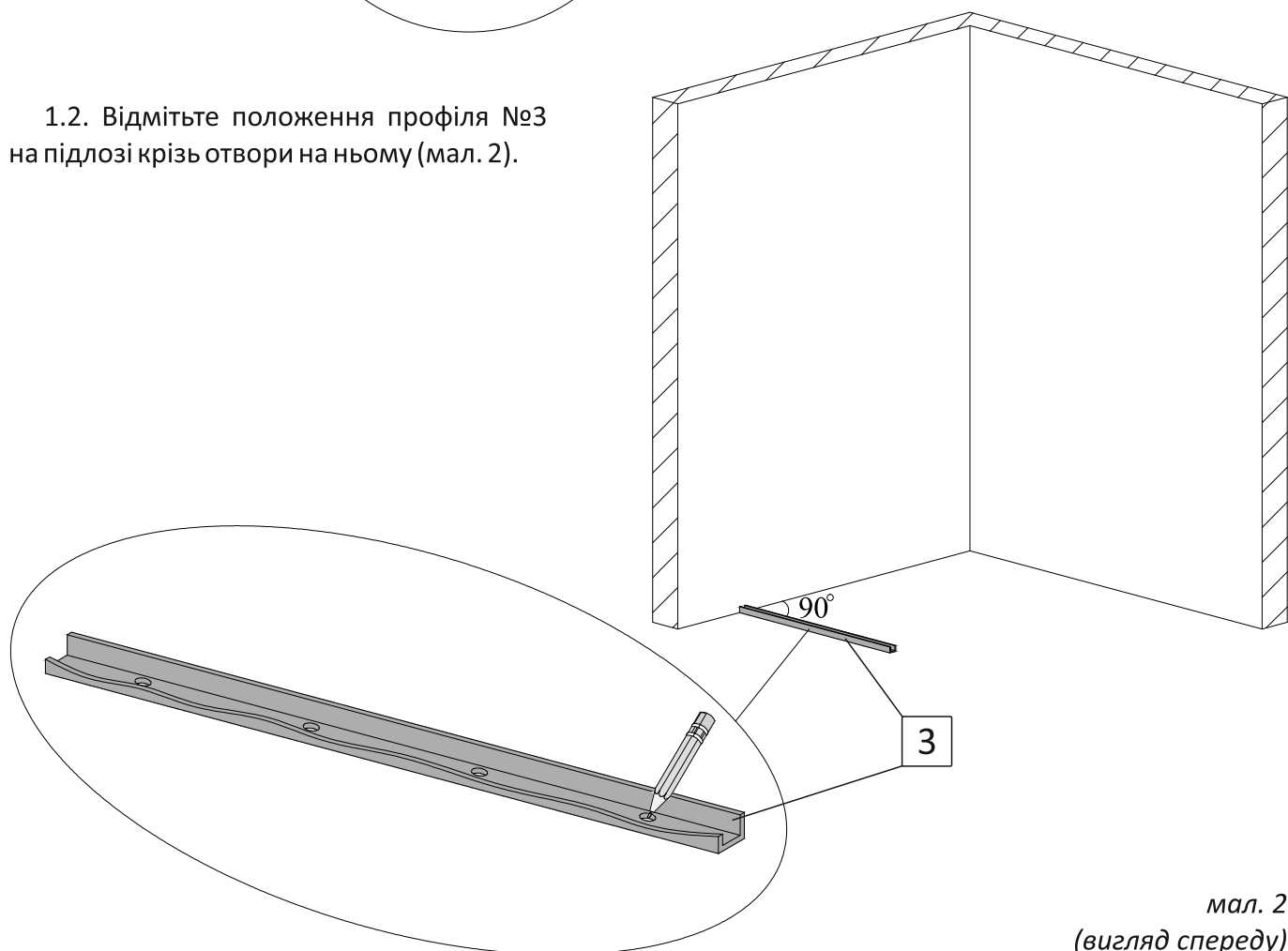

мал. 2  
(вигляд спереду)

1.3. Виконайте свердління отворів у підлозі діаметром 6мм. Вставте в підготовлені отвори дюбелі №22 (мал. 3).

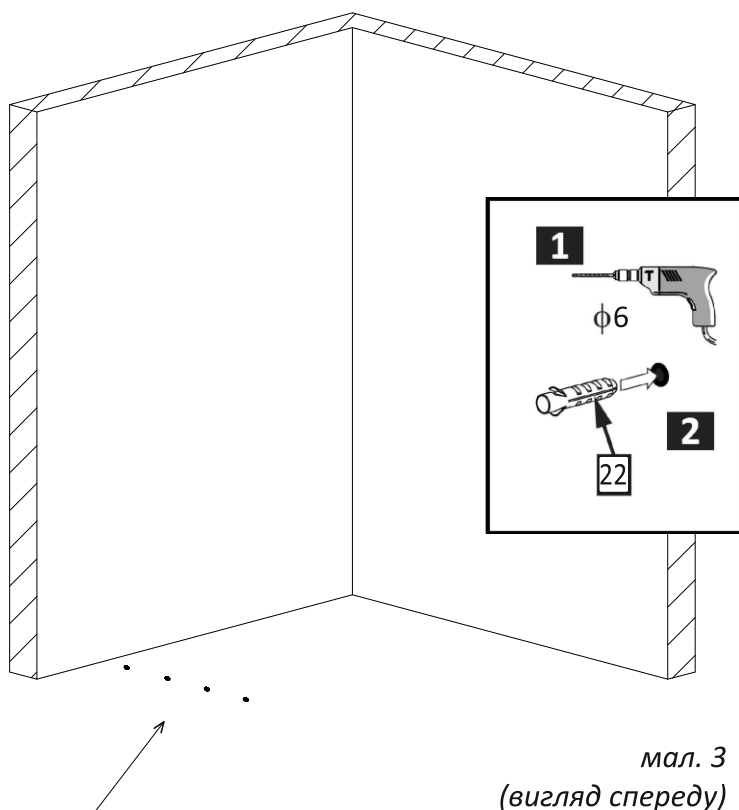

мал. 3  
(вигляд спереду)

1.4. Нанесіть на нижню сторону профіля прозорий силікон. За допомогою шурупів №23 закріпіть профіль до підлоги (мал. 4).

1.5. При монтуванні душової kabіни на піддон, профіль необхідно приклеїти до піддона прозорим силіконом.

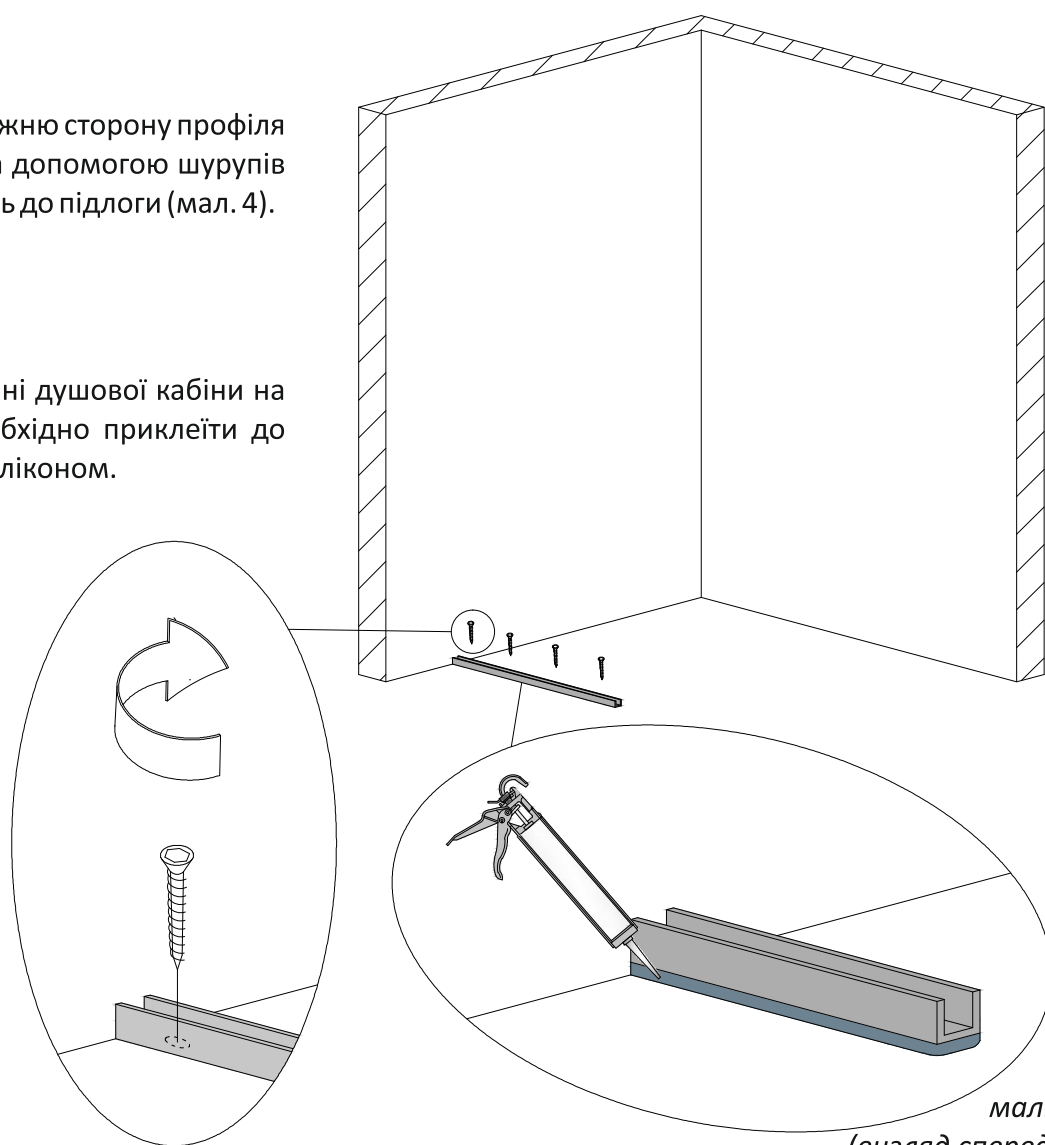

мал. 4  
(вигляд спереду)

1.6. Профіль на стіну №5 притисніть до стіни та до профіля на підлозі №3. За допомогою рівня забезпечте **виключно вертикальне положення!!!** Відмітьте його положення на стіні крізь отвори на ньому (мал. 5).

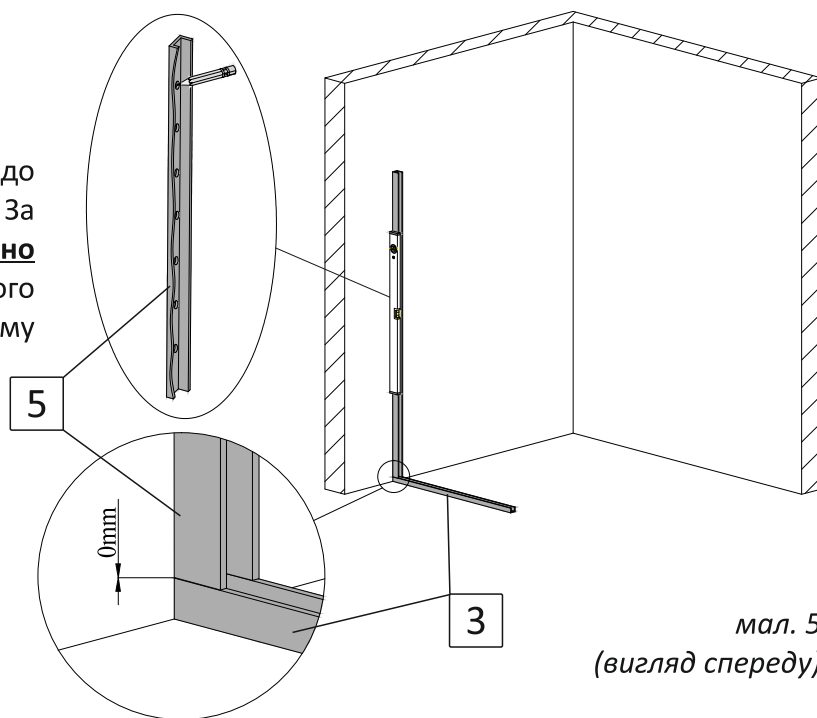

мал. 5  
(вигляд спереду)

1.7. Виконайте свердління отворів у стіні діаметром 6мм. Вставте в підготовлені отвори дюбелі №22 (мал. 6).

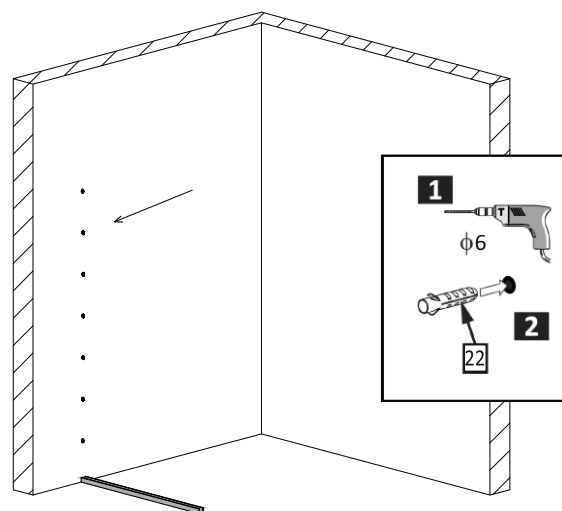

мал. 6  
(вигляд спереду)

1.8. Нанесіть на нижню сторону профілю, що прилягає до стіни, прозорий силікон. За допомогою шурупів №23 закріпіть профіль до стіни (мал. 7).

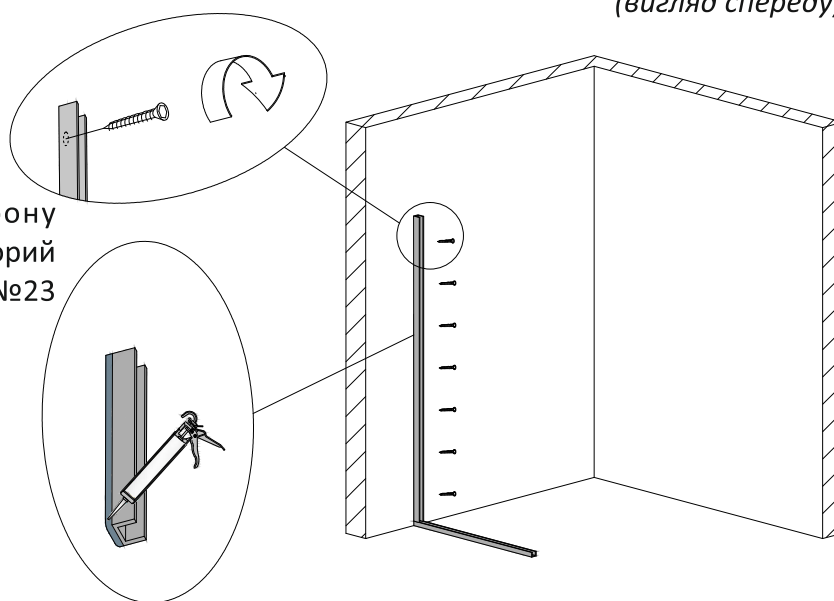

мал. 7  
(вигляд спереду)



## 2. Встановлення бокової стінки.

2.1. Усередину встановлених профілей №3 та №5 нанесіть суцільний шар прозорого силікону. Кількість силікону має бути такою, щоб при встановленні скла у профілі, силікон заповнив усі можливі порожнечі між склом та профілями (мал. 8).

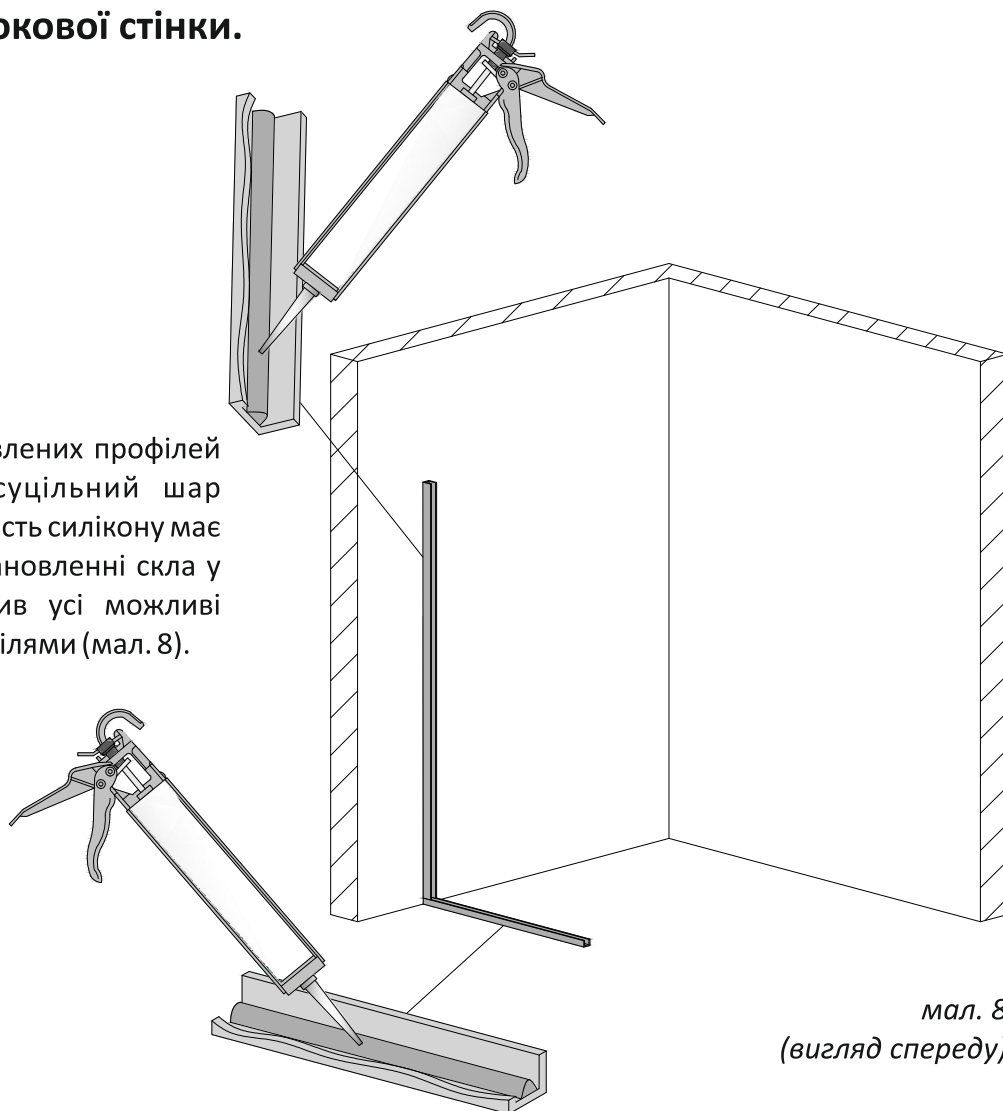

мал. 8  
(вигляд спереду)

2.2. Вставте бокову стінку у профілі №3 та №5. Притисніть до стіни. Зовнішній торець скла має бути в один рівень з профілем на підлозі (мал. 9).

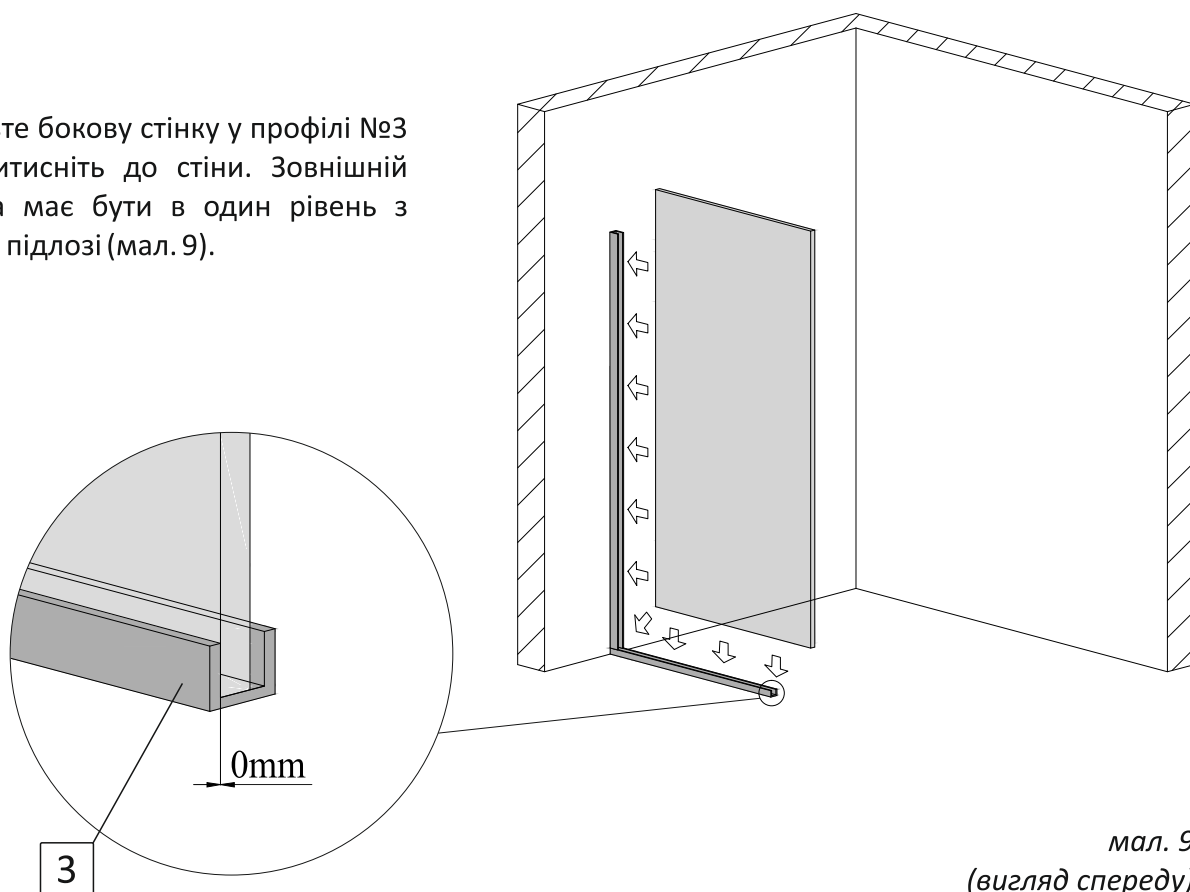

мал. 9  
(вигляд спереду)

2.3. Надійно зафіксуйте положення скла у профілях ущільнювачем №5\* з внутрішньої сторони кабіни по всій довжині профілей (мал. 10).

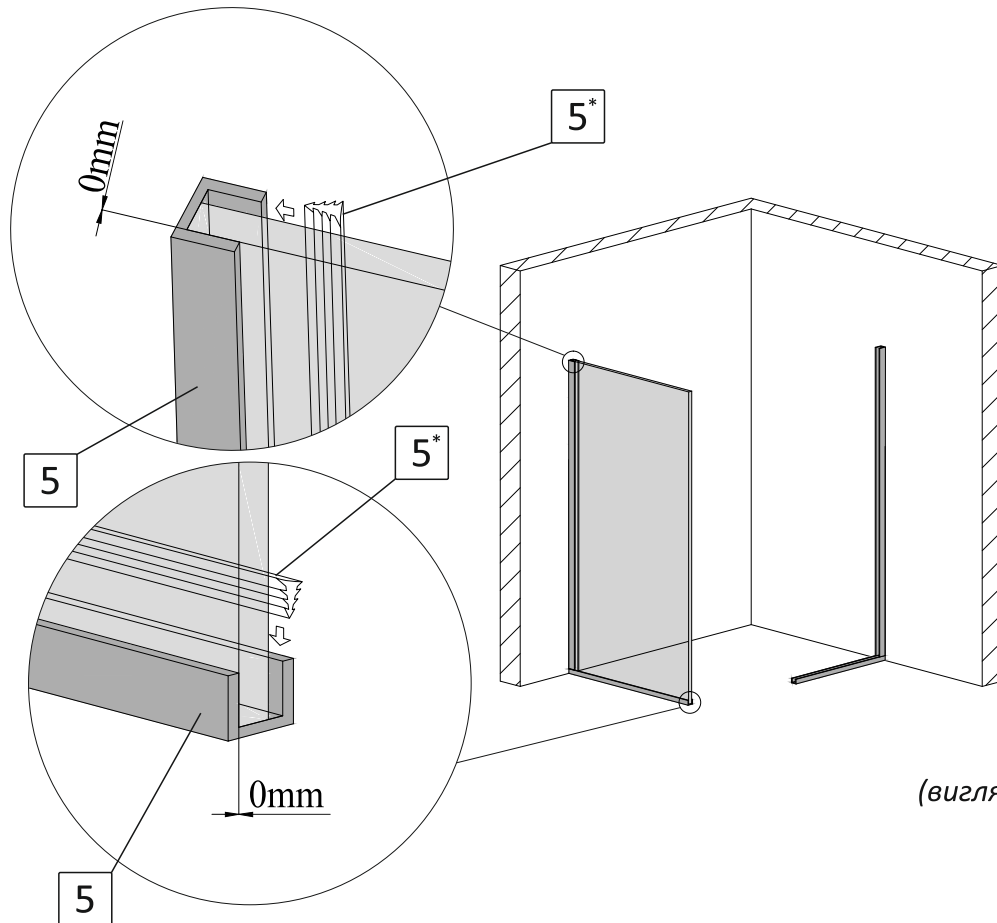

мал. 10  
(вигляд спереду)

### 3. Встановлення тримача скла.

**Тримач скла типу «накидний».**

3.1. Одягніть на стабілізатор №9 кріплення скло-стабілізатор №8. Зафіксуйте його за допомогою 6-гранного ключа таким чином, щоб фіксуючий гвинт попав в отвір у стабілізаторі (мал. 11).

**УВАГА!** Завдяки наявності вільного місця усередині кріплення скло-стабілізатор №8 можливе регулювання положення тримача скла +/- 5мм.

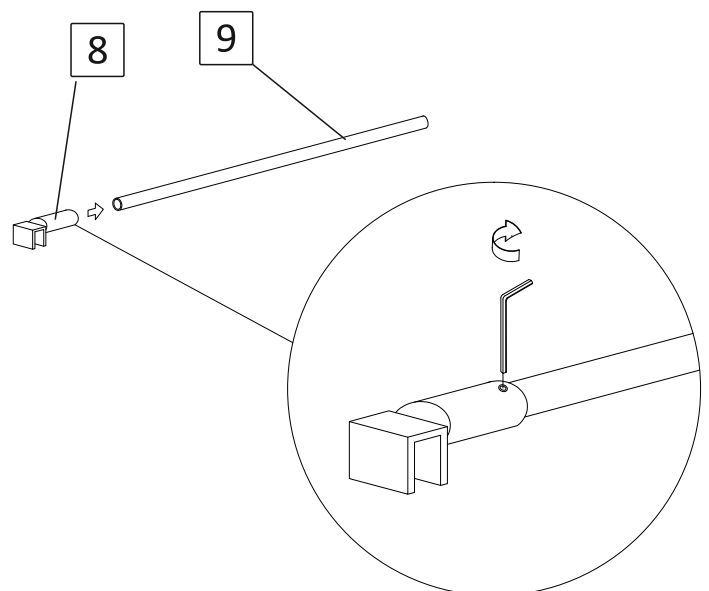

мал. 11

**\*Тримач скла типу «крізь скло».**

3.1. \*Просуньте шпильку №14\* усередину стабілізатора №9 (мал. 11\*-1).

Закрутіть втулку №15\* на шпильці так, щоб різьба вийшла зі втулки на 1-2мм (мал. 11\*-2).

Одягніть на виступаючий зі стабілізатора кінець шпильки шайбу №16\* та прокладку, яка постачаються у комплекті (мал. 11\*-3).

Зібраний тримач скла типу «крізь скло» має відповідати мал. 11\*-4.

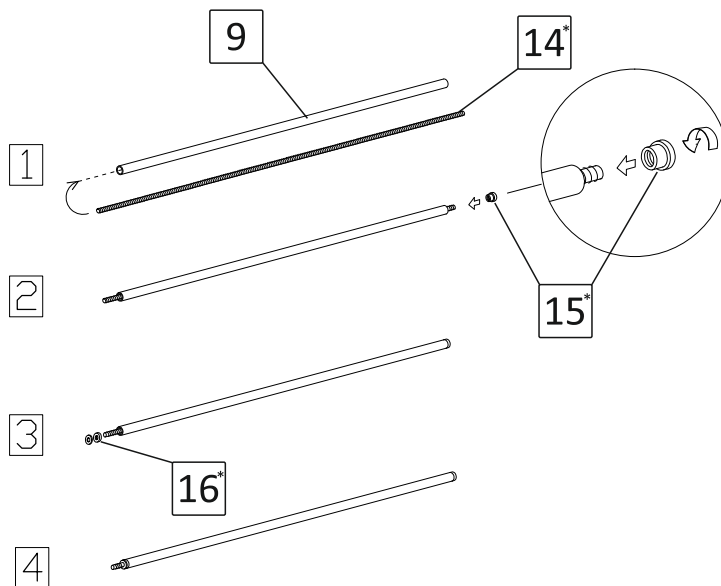

мал. 11\*

3.2. Одягніть зібрану конструкцію на душову кабінку, за допомогою рівня забезпечте **горизонтальне!** положення тримача скла. Відмітьте на стіні розташування центра стабілізатора (мал. 12, 12\*). Відставте тримач скла у сторону.

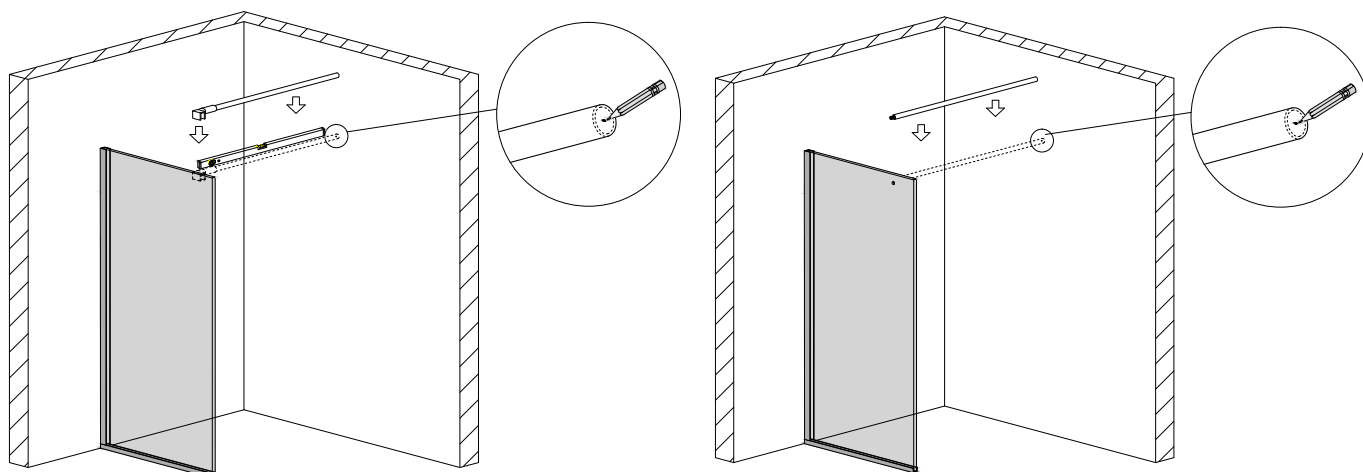

мал. 12, 12\*  
(вигляд спереду)

3.3. Виконайте свердління отвору у стіні діаметром 8мм. Вставте в отвір дюбель №18 (мал. 13).

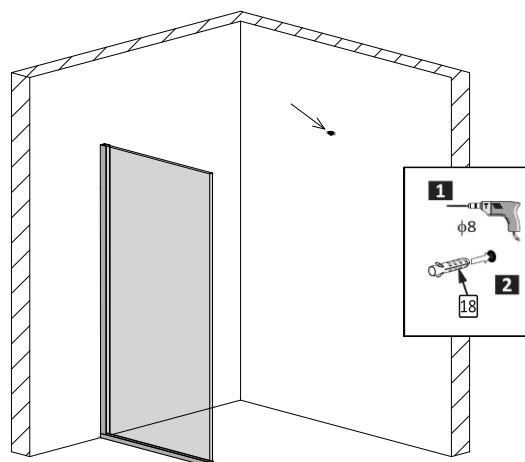

мал. 13  
(вигляд спереду)

3.4. Закріпіть кріплення стіна-стабілізатор №7 до стіни шурупом №20 (мал. 14).

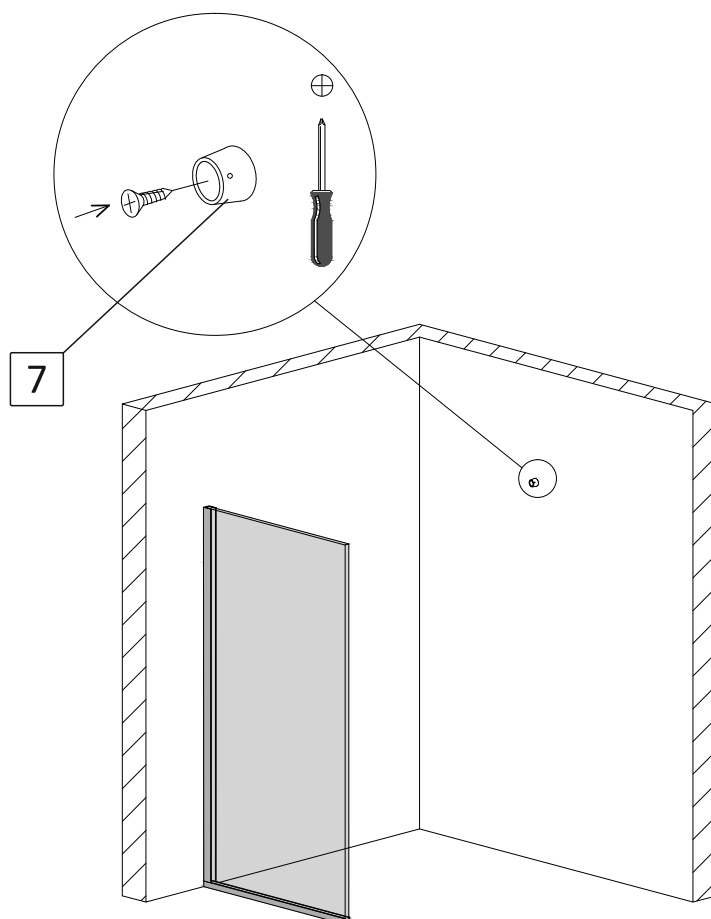

мал. 14  
(вигляд спереду)

3.5. Одягніть тримач скла типу «накидний» у кріплення №7 та зафіксуйте його на склі за допомогою гвинтів у кріпленні скло-стабілізатор №8 (мал. 15).

**УВАГА!** Завдяки наявності вільного місця усередині кріплення стіна-стабілізатор №7 можливе регулювання положення тримача скла +/- 10мм.

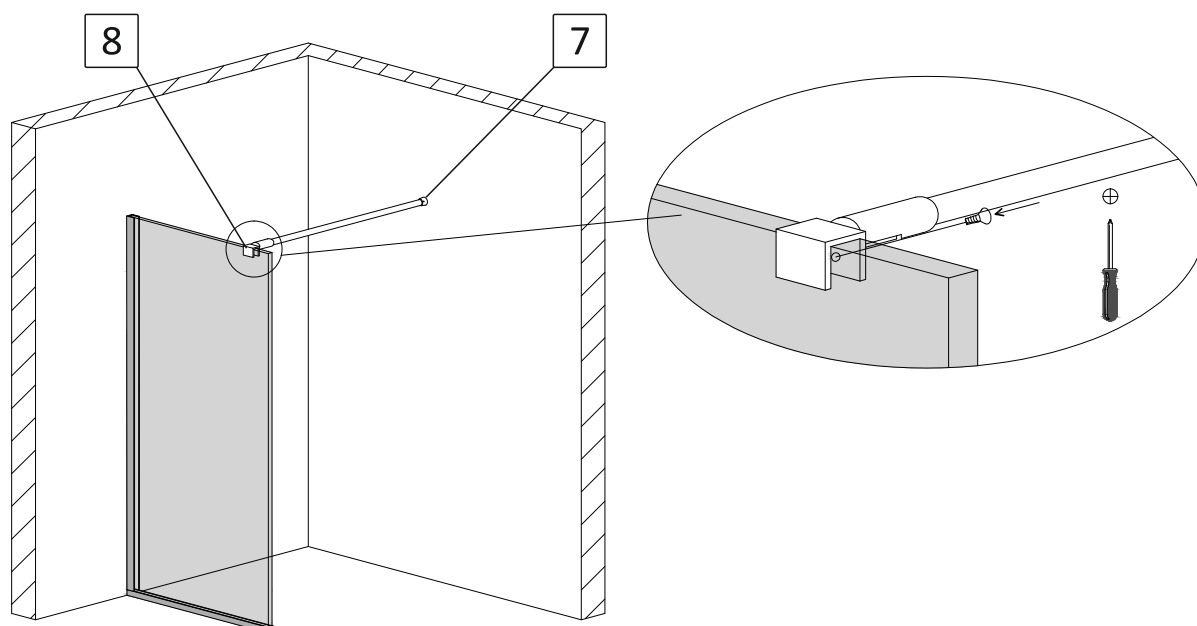

мал. 15  
(вигляд спереду)

3.6. Вирівняйте по вертикалі положення бокової стінки душової kabіни та зафіксуйте його тримачем скла за допомогою 6-гранників. За необхідністю регулювання, послабте кріплення, проведіть регулювання, затягніть кріплення (мал. 16).

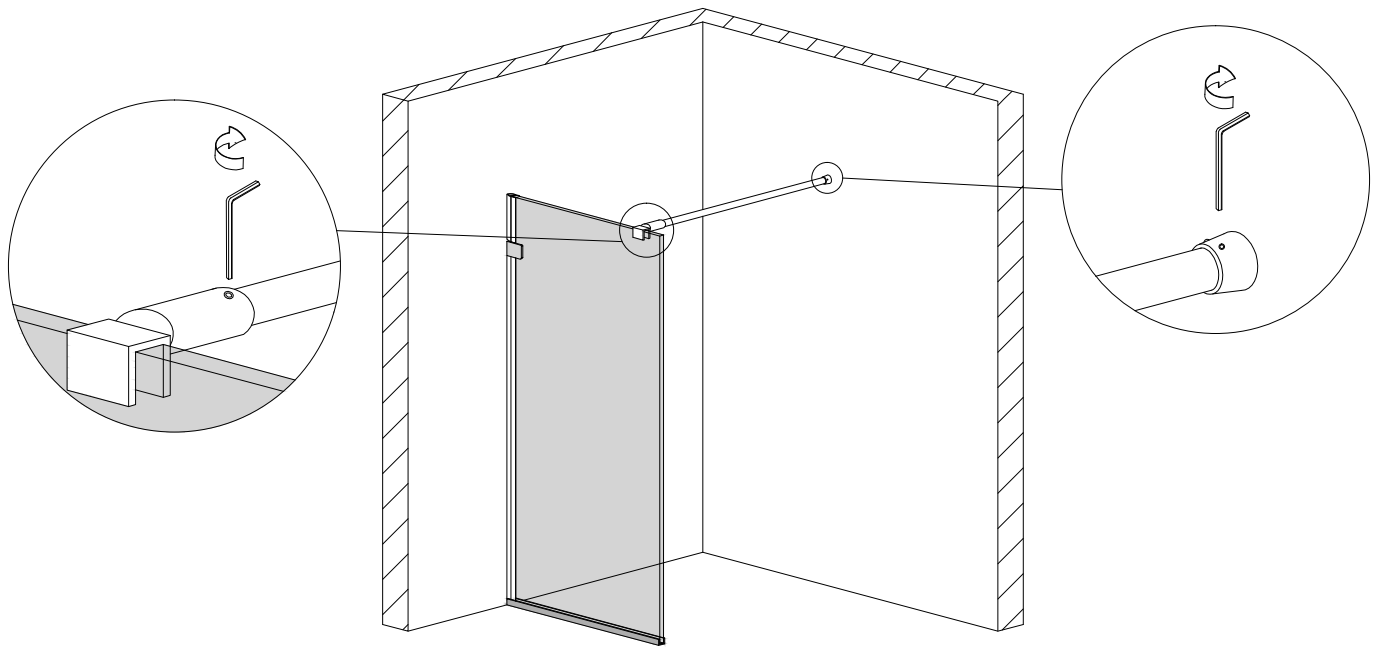

мал. 16  
(вигляд спереду)

3.7.\* Одягніть тримач скла типу «крізь скло» у кріплення №7, просуньте шпильку в отвір у склі, одягніть з лицьової сторони прокладку та зафіксуйте тримач скла заглушкою №17\*, міцно закрутивши її (мал. 16\*).

**УВАГА!** Завдяки наявності вільного місця усередині кріплення стіна-стабілізатор №7 можливе регулювання положення тримача скла +/- 10мм.

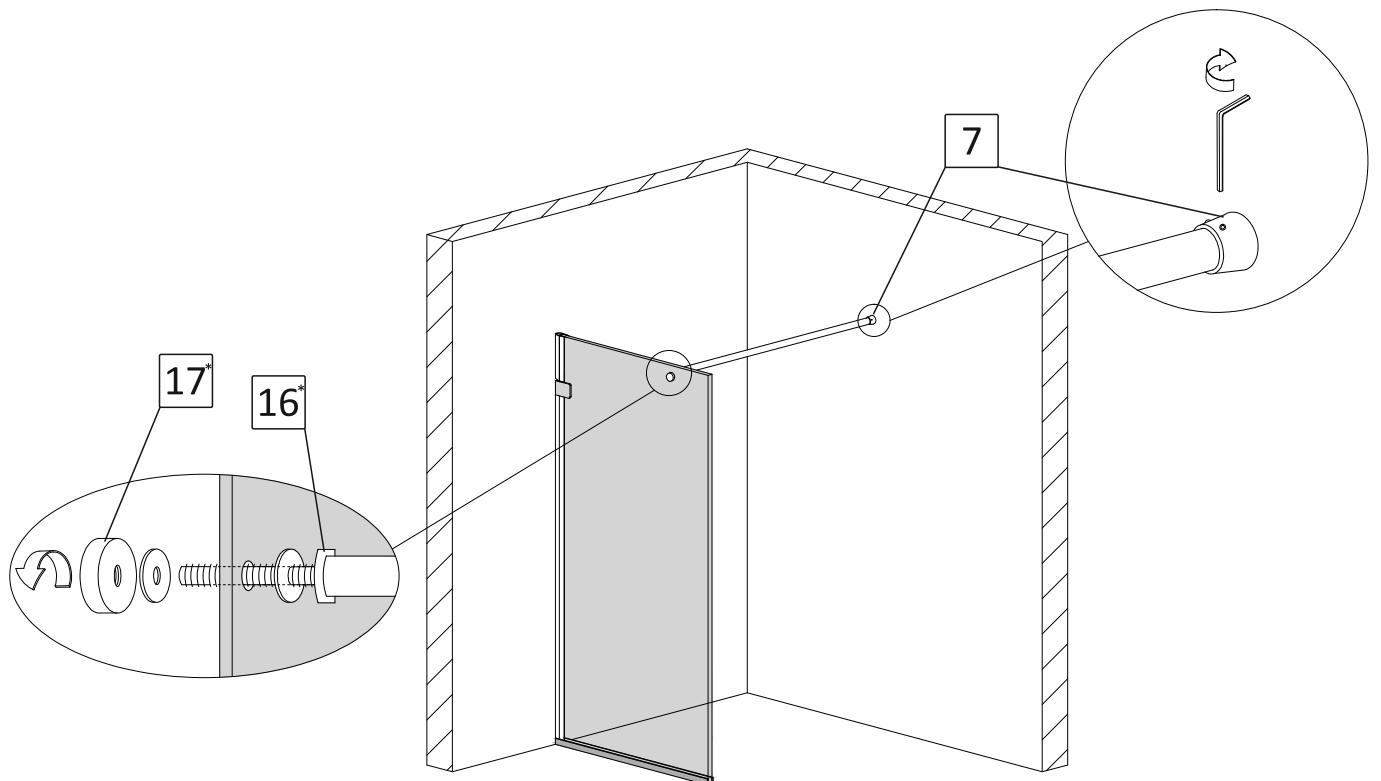

мал. 16\*  
(вигляд спереду)

3.8. На торець бокової стінки, впритул до підлогового профілю №3, одягніть магнітний ущільнювач №10 (мал. 17).

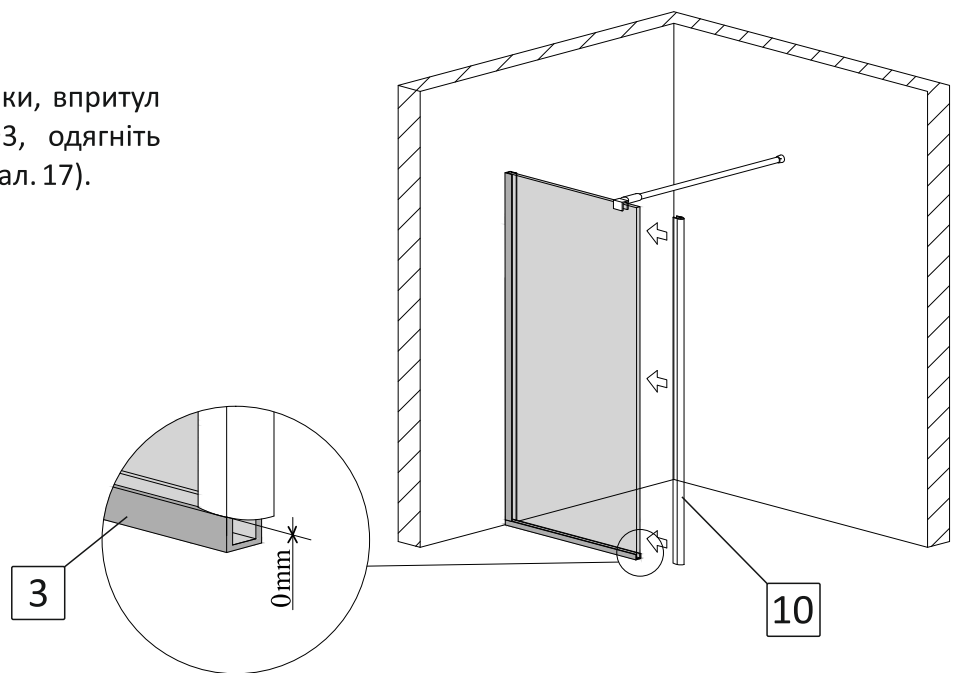

мал. 17  
(вигляд спереду)

#### 4. Встановлення дверей.

4.1. За допомогою 6-гранного ключа розберіть петлі №6 (мал. 18).

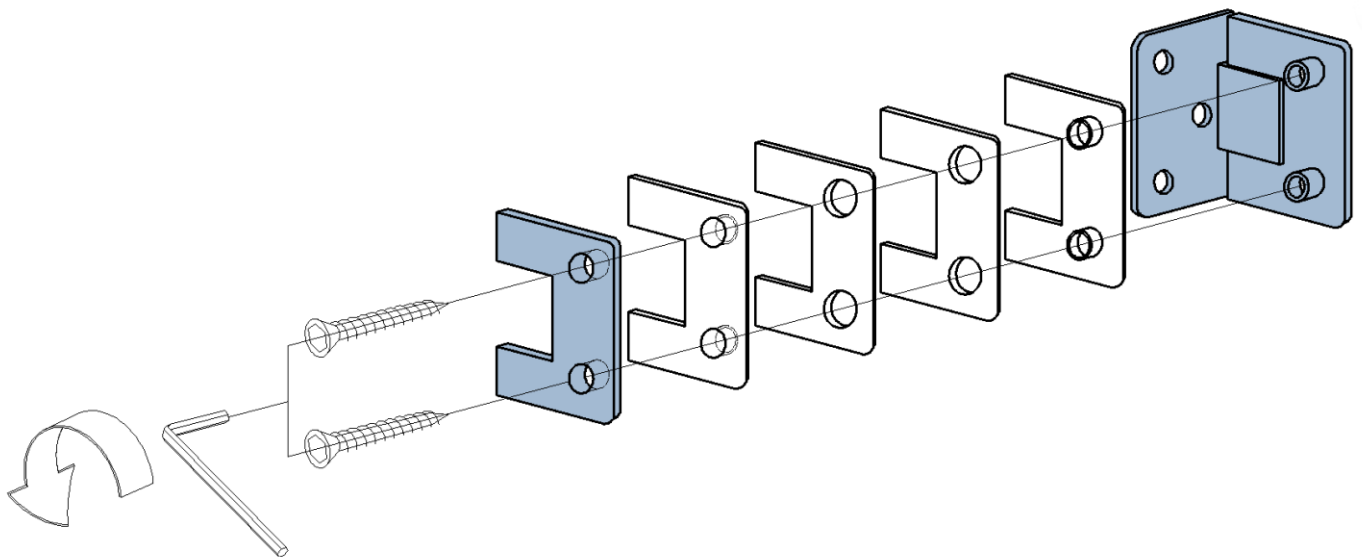

мал. 18

4.2. Встановіть та закріпіть петлі №6 на скляні двері (мал. 19).

**\*Увага! Частина петлі з отворами для кріплення до стіни має бути усередині душової kabіни.**

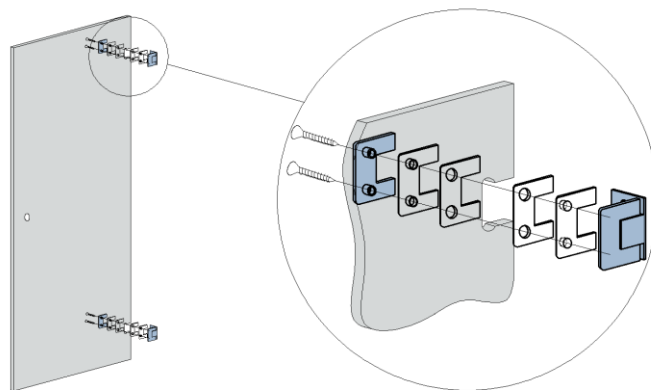

мал. 19  
(вигляд спереду)

4.3. Розмістіть двері в отвір на потрібне місце на пластикові підкладки №24, за допомогою яких забезпечте необхідну відстань від нижнього краю дверей до підлоги 19-20мм. Одягніть на бокову стінку та скло дверей два шаблони 15x15 №25, з відступом зверху та знизу kabіни приблизно по 200-250мм (мал. 20).

**\*Увага! Торець скла бокової стінки та торець скла дверей мають щільно притискатися до шаблонів 15x15 як зверху так і знизу.**

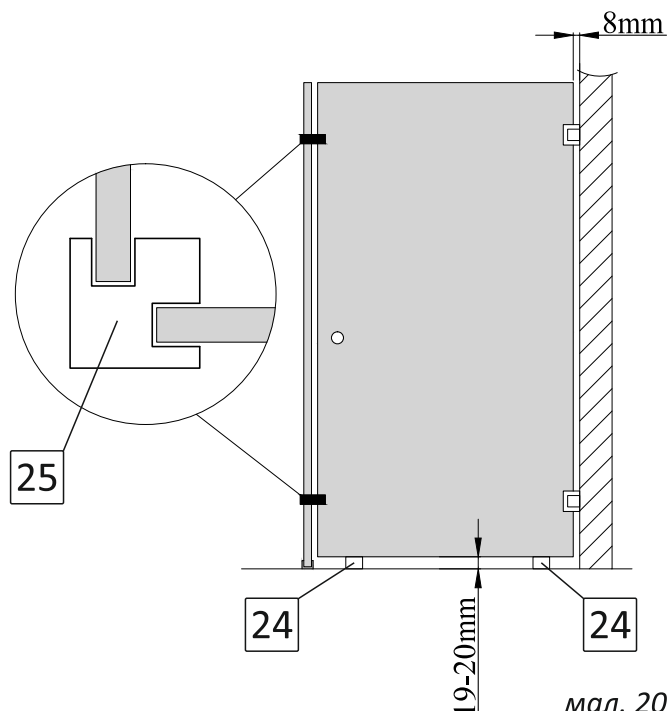

мал. 20  
(вигляд спереду)

4.4. За допомогою рівня, забезпечте **виключно вертикальне!** положення дверей (мал. 21).

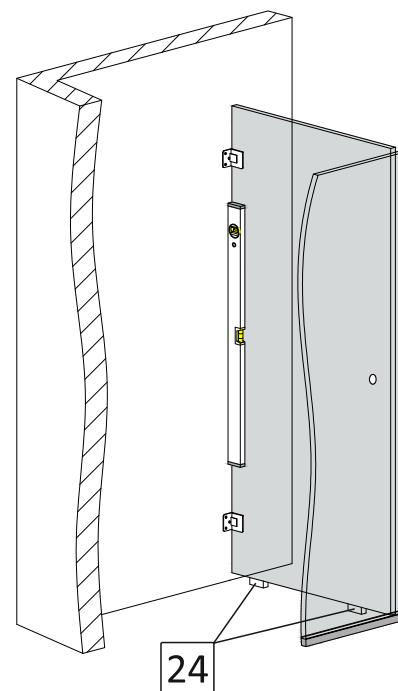

мал. 21  
(вигляд зсередини kabіни)

4.5. Відзначте на стіні крізь монтажні пластини петель №6 місця свердління отворів (мал. 22).

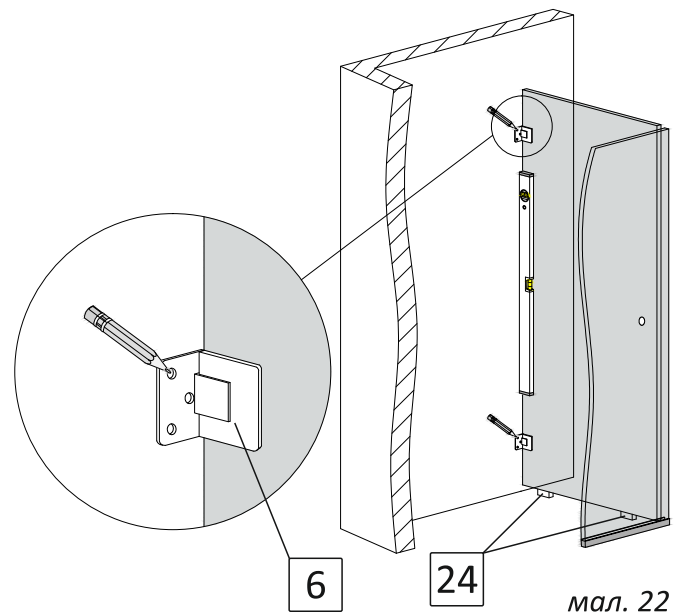

мал. 22

(вигляд зсередини кабінки)

4.6. Відставте двері, та зробіть свердління у стіні отворів діаметром 8мм. Вставте в підготовлені отвори дюбелі №18 (мал. 23).

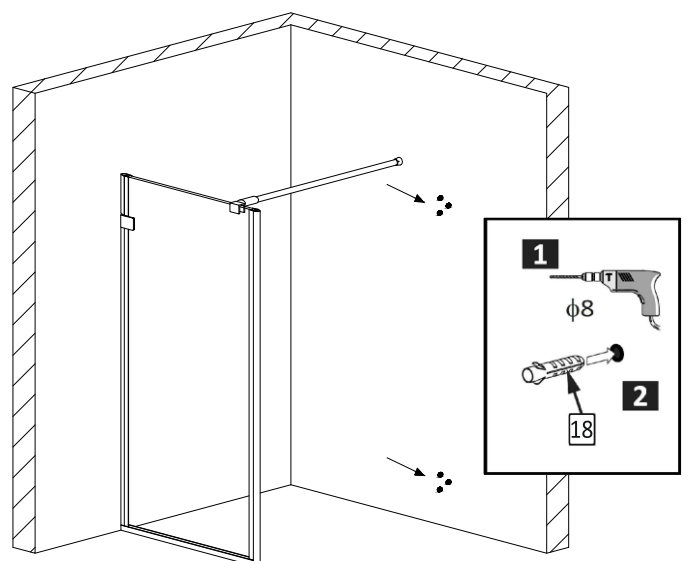

мал. 23

(вигляд спереду)

4.7. Поверніть двері в отвір на пластикові підкладки №24. За допомогою шурупів №19 закріпіть петлі до стіни (мал. 24).

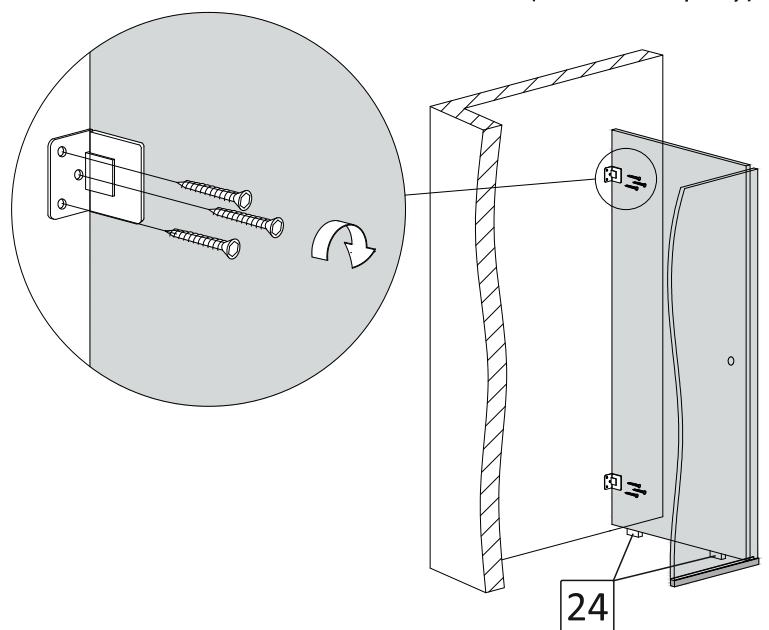

мал. 24

(вигляд спереду)

4.8. Встановіть на двері ручку №13 (№13\*).



## 5. Встановлення ущільнювачів.

5.1. Ущільнювач з відливом №12 підріжте канцелярським ножом у розмір отвору між стіною та боковою стінкою (мал. 25).

**Увага!** Для забезпечення герметичності душової kabini, сторона ущільнювача з відливом №12 відрізана під кутом 45\* повинна щільно прилягати до встановленого на боковій стінці магнітного ущільнювача №10. Інша сторона – щільно прилягати до стіни.

5.2. Відріжте канцелярським ножом 1-2мм жорсткої частини ущільнювача з відливом №12 який прилягає до стіни, залишивши тільки м'яку його частину (мал. 25).

5.3. Одягніть ущільнювач з відливом №12 на нижній торець скла дверей. Притисніть його сторону, відрізану під кутом 45\* до магнітного ущільнювача №10, забезпечивши щільне їх прилягання (мал. 25).

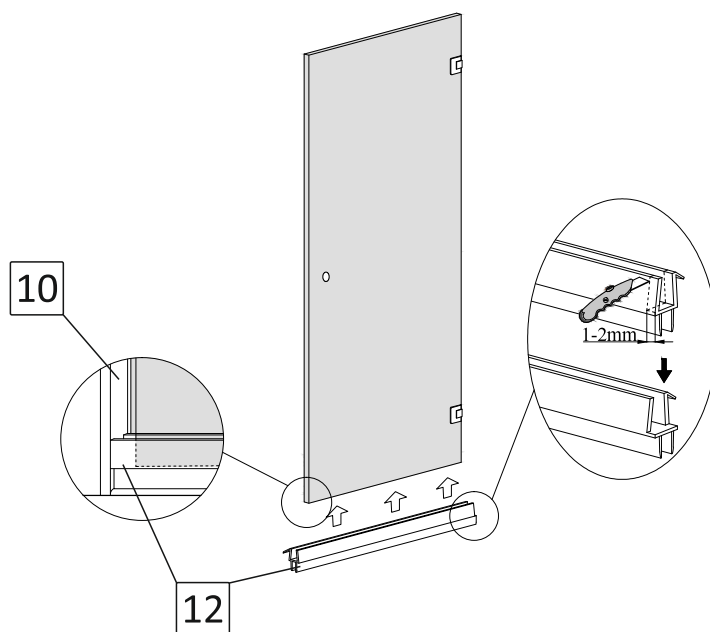

мал. 25  
(вигляд спереду)

5.4. На торець дверей, у відкритому положенні, з боку ручки, одягніть другу частину магнітного ущільнювача №10 впритул до встановленого ущільнювача з відливом №12 (мал. 26).

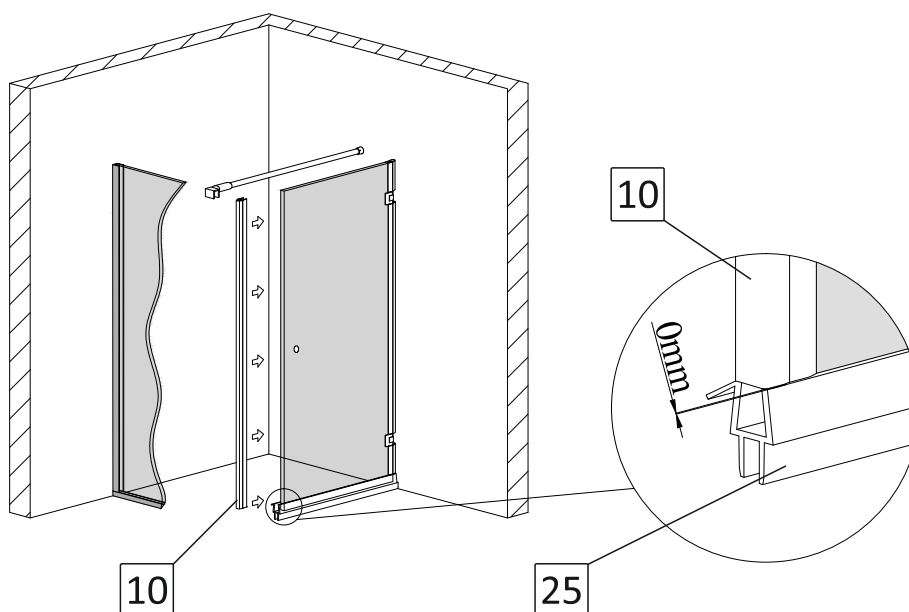

мал. 26  
(вигляд спереду)

5.5. Одягніть ущільнювач №4 (3 шт.) на торець дверей з боку петель, заздалегідь підрізавши його канцелярським ножом для щільного прилягання між петлями, а також між нижньою петлею та ущільнювачем №12 (мал. 27).

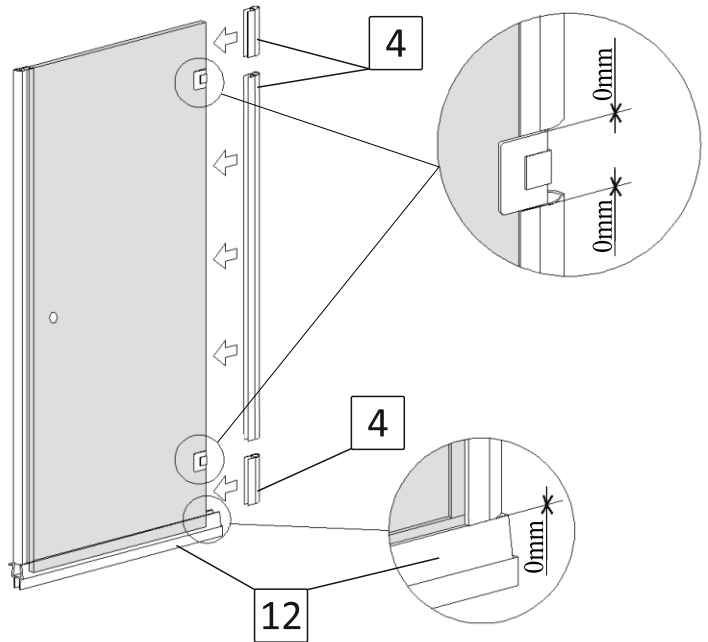

мал. 27  
(вигляд спереду)

## 6. Встановлення поріжка.

6.1. Поріжок №11 подріжте під прямим кутом ножівкою в розмір отвору між зовнішньою стороною профіля №3 та стіною (мал. 28).

Для більшої зручності, рекомендуємо повністю відкрити двері.

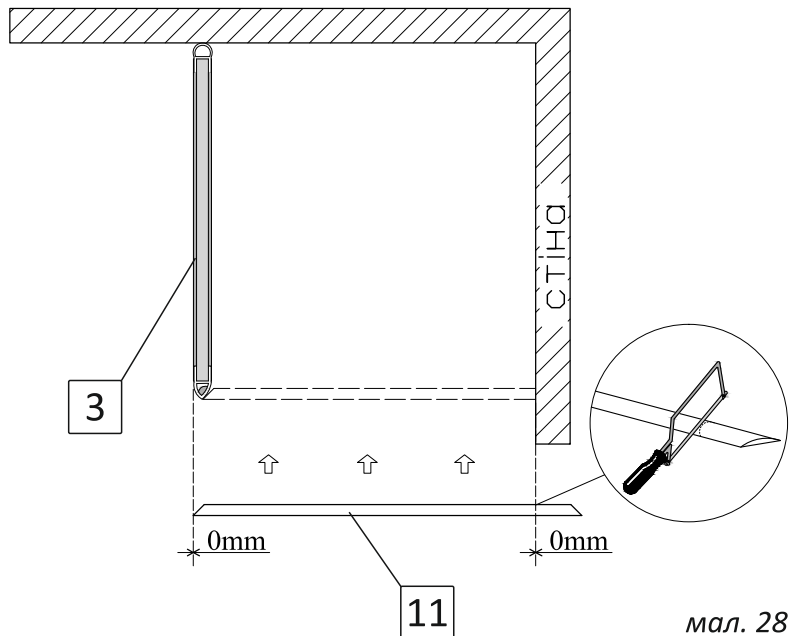

мал. 28  
(вигляд зверху)

6.2. Підріжте під прямим кутом ножівкою частину поріжка що лишилася, у потрібний розмір як вказано на мал. 29.

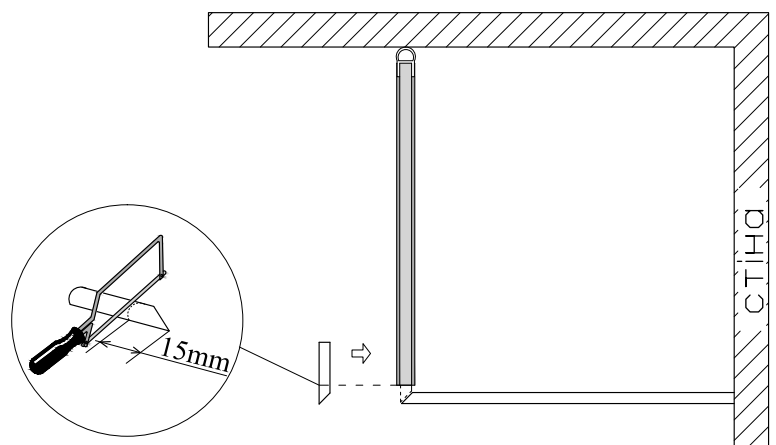

мал. 29  
(вигляд зверху)

6.3. Підготовлену у п. 6.2. частину поріжка №11 приклейте до підлоги за допомогою прозорого силікона, притиснувши його до профіля №3. Також, заповніть силіконом щілину 2-3мм між магнітним ущільнювачем №10 та цим поріжком.

Для більшої зручності, рекомендуємо повністю відкрити двері (мал.30).

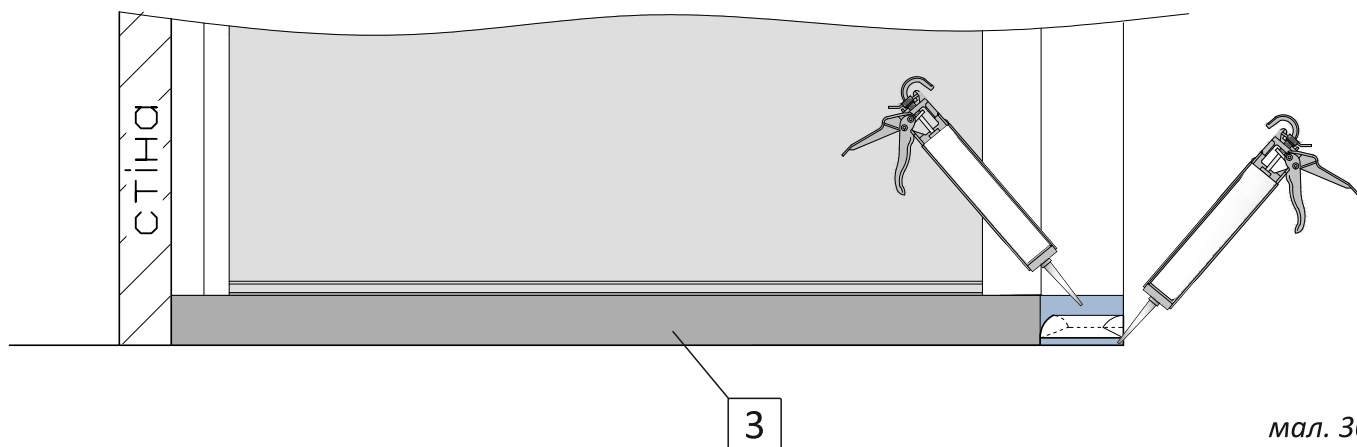

мал. 30  
(вигляд спереду)

6.4. Підготовлену у п. 6.1. частину поріжка №11 приклейте до підлоги за допомогою прозорого силікона, притиснувши його до стіни та приклеєного поріжка у п. 6.3.

Для більшої зручності, рекомендуємо повністю відкрити двері (мал. 31).

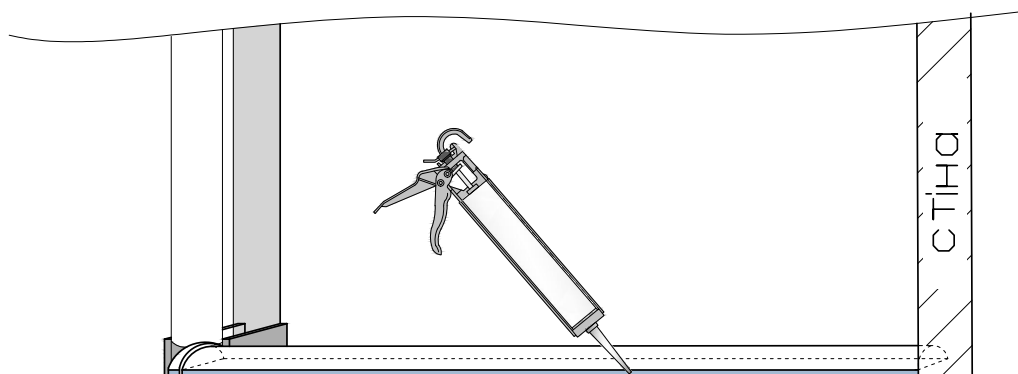

мал. 31  
(вигляд спереду)

**Увага! Для забезпечення герметичності душової kabіни, сторони поріжка повинні щільно прилягати один до одного та до стіни.**

6.5. Час повного висихання силікону не менше 12 годин. Не закривайте двері kabіни протягом цього часу.

6.6. Користуватися душовою kabіною можна через 12 годин після встановлення поріжка.

## ГАРАНТІЙНИЙ ТАЛОН.

Виробник ТМ Liberta надає гарантію на вироби у відповідності до нижче перерахованих принципів та встановлених Законом умов. Гарантія діє лише у випадку надання правильно заповненого гарантійного талону. Інсталяція виробу повинна проводитися згідно вказівок, вказаних у інструкції з монтажу та будівельної підготовки. Гарантія, яку надає виробник на основі чинного Цивільного Кодексу, надає покупцю право на безкоштовне усунення дефекту виробу, який він придбав.

Право відповідальності за дефект, на який розповсюджується гарантія не визнається у випадку, якщо покупець звернувся після закінчення гарантійного терміну. Якщо ж рекламація визнана, гарантійний термін продовжується на період оформлення рекламації. Покупець зобов'язаний звернутися за гарантією в магазин, що вказаний у гарантійному талоні або на сайт [www.liberta.com.ua](http://www.liberta.com.ua)

Задля власних інтересів наполягайте на повному заповненні гарантійного талону в місці придбання товару!

### **Гарантія не розповсюджується на:**

- дефекти виявлені на змонтованому товарі;
- дефекти, отримані під час транспортування або невідповідного способу зберігання;
- частини, які природно зношуються протягом строку експлуатації (втулки, ролики, ручки, ущільнювачі та інше);
- дефекти, спричинені неправильною інсталяцією, яка не відповідає будівельній підготовці та вказівкам у інструкції по монтажу;
- дефекти що виникли у зв'язку з неправильним використанням та доглядом;
- знос виробу при інтенсивному використанні;
- механічні або інші пошкодження виробу, пов'язані з непередбачуваними ситуаціями (наприклад пожежа, землетрус та інше);
- дефекти, що виникли при використанні виробу за межами ванної кімнати в неприйнятних або екстремальних умовах (наприклад в сауні та інше);
- дефекти, що виникли внаслідок самостійної зміни конструкції покупцем або іншими особами після купівлі виробу.

### **Вимоги:**

Гарантійний талон та товарний чек дбайливо зберігайте протягом усього терміну дії гарантії. При оформленні рекламації від Вас обов'язково вимагатимуть оригінали вищеперерахованих документів!

### **Гарантійний термін:**

Гарантійний термін починається з дати купівлі виробу покупцем, зазначеної у гарантійному талоні.

**ПАСПОРТ**  
на виріб TM Liberta

Виріб: \_\_\_\_\_

Модель: \_\_\_\_\_

Номер замовлення: \_\_\_\_\_

Виробник: TM Liberta

Країна виробництва: Україна

Дата виробництва: «\_\_» \_\_\_\_\_ 201\_ року

**Гарантійні зобов'язання:** при виконанні правил зберігання та експлуатації.

**Гарантія:** \_\_\_\_\_ місяців з дня продажу.

Штамп виробника: \_\_\_\_\_

**ГАРАНТІЙНИЙ ТАЛОН**  
Фірма продавець

Назва організації: \_\_\_\_\_

Адреса: \_\_\_\_\_

Телефон: \_\_\_\_\_

ПІБ продавця: \_\_\_\_\_

Дата продажу: «\_\_» \_\_\_\_\_ 201\_ року

Виріб отриманий у повному комплекті з Інструкцією по експлуатації.  
З умовами гарантійного обслуговування ознайомлений та згоден.

\_\_\_\_\_ Покупець  
підпис ПІБ

\_\_\_\_\_ Продавець  
підпис ПІБ

Штамп фірми продавця